

ПРОФИЛЬ ДЛЯ ОБВЯЗКИ ДВЕРИ

Сортамент

Section for door binding. Dimensions

ГОСТ
5267.13—90

ОКП 09 3200

Дата введения **01.07.91**

Настоящий стандарт распространяется на горячекатаный профиль для обвязки двери вагона.

1. Размеры, предельные отклонения, площадь поперечного сечения, масса 1 м профиля и справочные значения должны соответствовать приведенным на чертеже и в таблице.

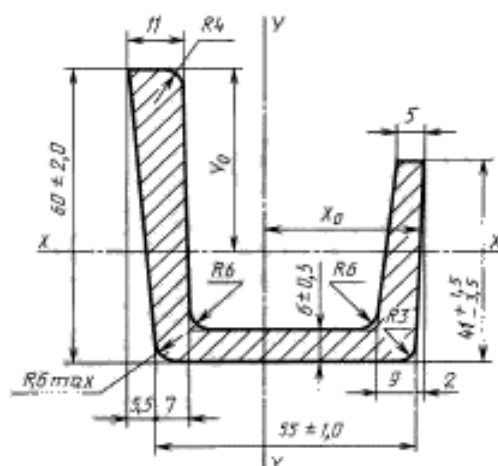

Площадь сечения, см ²	Масса 1 м, кг	Справочное значение величины							
		I_x	I_y	W_x		W_y		x_0	y_0
				Низ	Верх	Левая	Правая		
см ⁴		см ³				см			
10,4	8,16	33,046	52,796	15,27	8,63	19,18	15,10	3,50	3,83

2. Кривизна профиля в горизонтальной и вертикальной плоскостях не должна превышать 0,4 % длины.

3. Скручивание профиля не допускается.

ИНФОРМАЦИОННЫЕ ДАННЫЕ

1. РАЗРАБОТАН И ВНЕСЕН Министерством металлургии СССР
2. УТВЕРЖДЕН И ВВЕДЕН В ДЕЙСТВИЕ Постановлением Государственного комитета СССР по управлению качеством продукции и стандартам от 25.06.90 № 1763
3. ВЗАМЕН ГОСТ 5267.13—78
4. Ограничение срока действия снято по протоколу № 7—95 Межгосударственного Совета по стандартизации, метрологии и сертификации (ИУС 11—95)
5. ПЕРЕИЗДАНИЕ